

Warnings.

General Installation Instructions.

1. Check the shade, caliber, quality, and flatness of the material before installation.
Claims regarding installed material will not be accepted.
2. Electronic machines that determine the caliber are calibrated with a tolerance of 1.2 mm.
Non-rectified material must be installed with a minimum joint of 3 mm.
Rectified material must be installed with a minimum joint of 2 mm.
3. Tiles with wavy edges are intentionally not calibrated; therefore, they must be installed with a minimum joint of 5 mm, taking into account the tolerances of the maximum and minimum points of the edges.
4. The use of markers on the surface of the tiles during installation is not recommended.

Before installation, it is recommended to check the shade, caliber, and quality.

Our material is deliberately produced and selected with slight shade variations in order to enhance the effects of the graphics and colours. It is also necessary to use tiles from different boxes during installation. The use of material differing from the one ordered or defective implies acceptance of the qualitative characteristics and excludes claims.

ISO EN 14411 standards allow a tolerance of up to 5% of non-conforming material.

Any visible defects must be discarded before installation.

Installation of Rectangular Formats.

For rectangular or large formats, the use of leveling tools for installation is considered essential. Their use allows for perfect leveling of the tiles with one another.

Specifically, rectangular formats with a length of 60 cm or more must be installed with a minimum offset of 15-20 cm.

It is strongly advisable to entrust the installation to experienced personnel who, after verifying the correct flatness of the screed and the quality of the material, will contribute to the impeccable execution of the job.

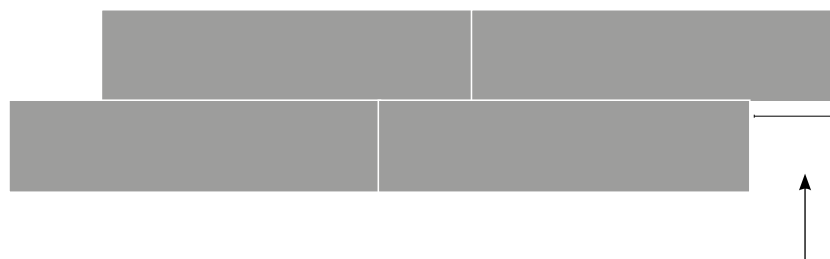

7,5 / 15 cm

Installation of Polished or Honed Material.

The surface of polished (LCP) or honed material is inherently susceptible to abrasion during installation. Maximum care is recommended in all handling and installation operations until the work is completed, to avoid scratches caused by abrasive elements present on the construction site – such as stones, nails, agglomerated materials, abrasive powders, toolboxes.

Once the installation is complete, adequate protection of the installed floor is necessary during all subsequent completion and cleaning phases of the construction site.

Subfloor Verification.

Before proceeding with installation, it is recommended to ensure that the substrate is clean, levelled, and possesses all the quality criteria for proper installation. Similarly, the adhesive must be suitable for the type of substrate and product, the condition of use, and the operating condition.

Always check the adhesion bed: this term refers to the condition in which the adhesive layer between the back of the tile and the installation support is as continuous, compact, and free of voids as possible.

To ensure a correct adhesion bed, especially when installing large formats, double spreading is recommended, followed by manual beating and mechanical vibration.

Double spreading must be performed in a single direction, both on the back of the tile and on the destination support, to avoid the formation of voids during material installation.

Raised Installation.

In the case of raised installation, careful verification of the conformity of the support systems – such as screed, feet, joists – with respect to the intended use is recommended.

The installation must take into account the format and recommendations in the catalogue to adopt the necessary number of feet.

In the case of raised outdoor installation, a minimum slope of 2% must be applied to allow water runoff.

The natural surface tension of the two-centimeter thickness material can lead to water stagnation:

if, despite respecting the minimum installation slope, regular water runoff is not achieved, the application of specific products listed in the technical manual on the two-centimeter surface is recommended.

An additional measure consists of using metal clips to be inserted between each slab to break the surface tension of the water.

Recommended support placement.

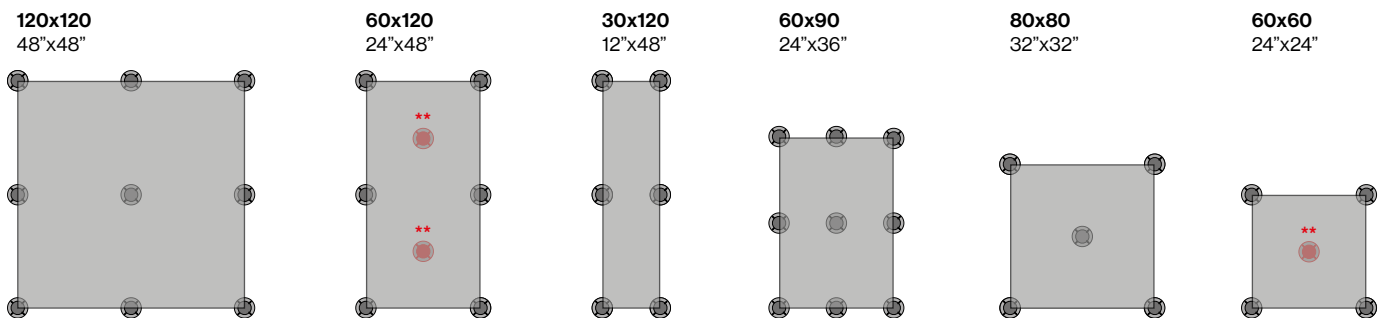

** For the installation of 10 cm or higher flooring, it is recommended to use an additional supporting tool at the centre of the slab.

Open Joint Installation.

Open joint installation is recommended in environments with high levels of mechanical and hydrothermal stress, as it reduces the modulus of elasticity of the tiling, thus reducing the risk of lifting, detachment, or cracking of the finished flooring.

Use of Technical Joints.

Technical joints are inserted into the gaps to increase the resistance of the installed material to mechanical and thermo-hygrometric stresses. The use of joints is particularly important in the installation of large formats to prevent critical issues due to settling.

Technical joints are divided into:

- perimeter joints, inserted along the boundary of the area to be covered and at all building elements;
- fractionation joints, which affect the thickness of the slab, its adhesive, and 1/3 of the screed (dimensioning of field fractionation joints, 24-25 m² indoor environments, 9-10 m² outdoor environments);
- expansion joints, which affect only the thickness of the slab and the adhesive.

Shade Variation Index.

Each material in the catalogue has a shade variation index (V1-V5): porcelain stoneware tiles replicate natural materials, and some graphic effects are intentionally sought to achieve greater authenticity. A basic precaution for the installation of any product is to carefully alternate the different colour nuances, taking tiles in groups of 3-4 pieces at a time from at least five different boxes.

Therefore, it is necessary to harmoniously distribute the different colour nuances that are evident and periodically check the result, observing a portion of the work done from an appropriate distance.

Post-Installation Cleaning.

Washing after installation with specific products is a crucial step for all subsequent interventions and maintenance.

It allows the removal of both surface residues of the material and installation residues – such as mortar, glue, paint, and various construction site dirt.

For more advice and warnings, it is recommended to consult our website in the “Download” section.

Avvertenze

Istruzioni generali di posa.

1. Controllare tono, calibro, scelta e planarità prima della posa del materiale. Contestazioni su materiale posato non verranno accettate.
2. Le macchine elettroniche che stabiliscono il calibro sono tarate con una tolleranza di 1,2 mm. Il materiale naturale deve essere posato con un minimo di fuga di 3 mm. Il materiale rettificato deve essere posato con una fuga minima di 2 mm.
3. Le piastrelle a lati mossi sono volutamente non calibrate, pertanto devono essere posate con una fuga minima di 5 mm che tenga in considerazione le tolleranze dei punti massimi e minimi dei bordi.
4. Si sconsiglia durante la posa l'utilizzo del pennarello sulla superficie delle piastrelle.

In preparazione della posa, si raccomanda di controllare il tono, il calibro e la scelta. Il nostro materiale è deliberatamente prodotto e scelto con leggere differenze di tonalità che esaltano gli effetti delle grafiche e dei colori. È inoltre necessario utilizzare durante la posa piastrelle prelevate da scatole diverse. L'utilizzo di materiale diverso da quello ordinato o difettoso presuppone l'accettazione delle caratteristiche qualitative ed esclude contestazioni. La normativa ISO EN 14411 prevede una tolleranza fino al 5% di materiale non conforme. Eventuali difetti evidenti devono essere scartati prima della posa.

Posa di formati rettangolari.

Per formati rettangolari o grandi formati si ritiene imprescindibile l'utilizzo di strumenti livellanti per la posa. Il loro utilizzo permette di livellare perfettamente le piastrelle tra di loro. Nel caso specifico di formati rettangolari con lunghezza superiore o uguale a 60 cm devono essere posati con uno sfasamento minimo di 15-20 cm. È fortemente auspicabile affidare la posa a personale esperto che, dopo aver verificato la corretta planarità della caldana e la qualità del materiale, contribuirà all'impeccabile esecuzione dell'incarico.

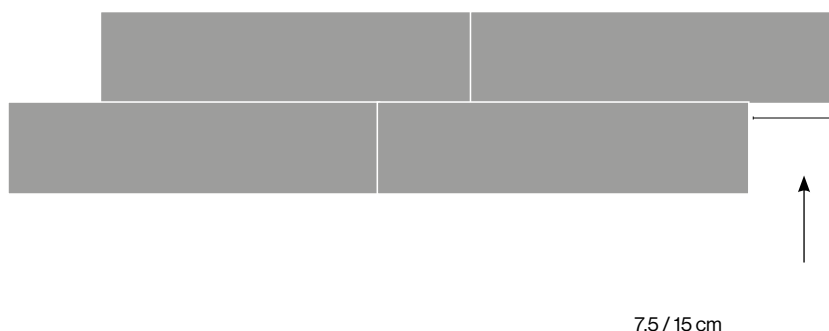

Posa di materiale lappato o honed.

La superficie del materiale lappato (LCP) o honed è per sua natura suscettibile ad eventuali abrasioni in fase di posa. Si raccomanda la massima cura in tutte le operazioni di movimentazione e posa fino al termine dei lavori, onde evitare graffi causati da elementi abrasivi presenti sul cantiere – quali sassi, chiodi, materiali agglomerati, polveri abrasive, cassette degli attrezzi. Una volta ultimata la posa è necessaria una adeguata protezione del pavimento posato in tutte le fasi successive di ultimazione e pulizia del cantiere.

Verifica del sottofondo.

Prima di procedere con la posa, si raccomanda di assicurarsi che il supporto sia pulito, livellato e che possieda tutti i criteri di qualità per una corretta posa in opera. Allo stesso modo, il collante deve essere adeguato alla tipologia di supporto e di prodotto, alla condizione d'uso e dalla condizione d'esercizio. Verificare sempre il letto di adesione: tale termine designa la condizione in cui lo strato di adesivo tra il retro della piastrella ed il supporto di posa è il più possibile continuo, compatto e privo di vuoti. Per garantire un corretto letto di adesione in particolare nella posa di grandi formati, si raccomanda di adottare la doppia spalmatura, seguita da successiva battitura manuale e vibrazione meccanica. La doppia spalmatura deve essere eseguita in un'unica direzione, sia nel retro della piastrella che sul supporto di destinazione, onde evitare la formazione di vuoti durante la posa del materiale.

Posa sopraelevata.

In caso di posa sopraelevata, si raccomanda un'accurata verifica della conformità dei sistemi di appoggio – quali massetto, piedini, travetti – rispetto alla destinazione d'uso. La posa dovrà tenere conto del formato e delle raccomandazioni presenti sul catalogo per adottare il numero necessario di piedini. In caso di posa sopraelevata in esterno si deve applicare una pendenza minima pari al 2%, al fine di permettere il deflusso delle acque. La naturale tensione superficiale del materiale spessorato due centimetri può infatti comportare un ristagno d'acqua: in caso, pur rispettando la pendenza minima di posa, non si ottenga un defluire regolare delle acque, si raccomanda l'applicazione sulla superficie in due centimetri di prodotti specifici elencati nel manuale tecnico. Un ulteriore accorgimento consiste nell'utilizzo di clip metalliche da inserire tra ogni singola lastra allo scopo di rompere la tensione superficiale dell'acqua.

Recommended support placement.

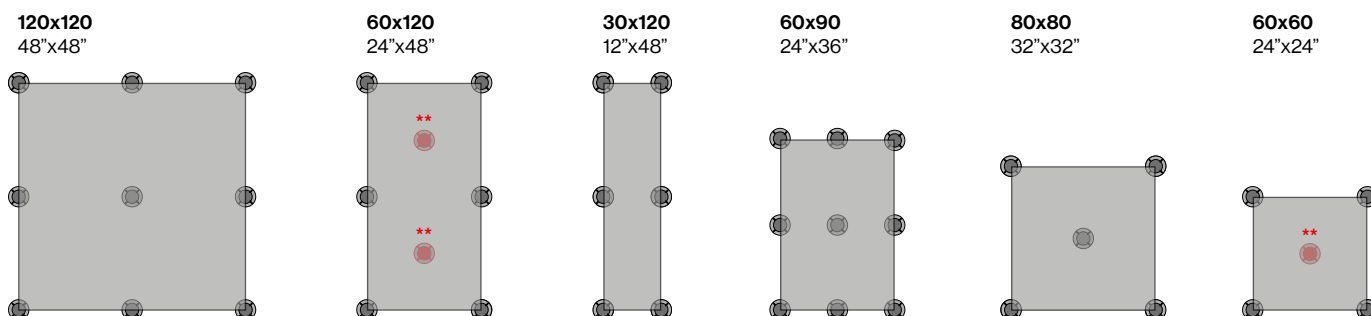

** For the installation of 10 cm or higher flooring, it is recommended to use an additional supporting tool at the centre of the slab.

Posa a giunto aperto.

La posa a giunto aperto è consigliata in ambienti con livelli di sollecitazione meccanica e igrotermica elevati, poiché riduce il modulo di elasticità della piastrellatura, diminuendo così il rischio di sollevamento, distacco o fessurazione della pavimentazione finita.

Utilizzo di giunti tecnici.

I giunti tecnici vengono inseriti nelle fughe allo scopo di aumentare la resistenza del materiale posato alle sollecitazioni meccaniche e termo-igrometriche. L'utilizzo di giunti risulta particolarmente importante nella posa dei grandi formati al fine di prevenire criticità dovute agli assestamenti. I giunti tecnici si dividono in:

- giunti perimetrali, inseriti lungo il confine dell'ambiente da rivestire ed in corrispondenza di tutti gli elementi della costruzione;
- giunti di frazionamento, che interessano lo spessore della lastra, del suo adesivo e 1/3 del massetto (dimensionamento giunti di frazionamento campitura, 24-25 m² ambienti interni, 9-10 m² ambienti esterni);
- giunti di dilatazione che interessano solo lo spessore della lastra e dell'adesivo.

Indice di stonalizzazione.

Ciascun materiale a catalogo presenta un indice di stonalizzazione (V1-V5): le piastrelle in gres porcellanato replicano infatti materiali naturali e alcuni effetti grafici sono volutamente ricercati per ottenere una maggiore autenticità. Un accorgimento basilare per la posa di qualunque prodotto è quello di alternare con cura le differenti tonalità prelevando le piastrelle a gruppi di 3-4 pezzi per volta da almeno cinque scatole diverse. Pertanto, occorre distribuire in modo armonioso le diverse nuances di colore che si evidenziano e controllare periodicamente il risultato, osservando da opportuna distanza una porzione di lavoro eseguita.

Pulizia dopo posa.

Il lavaggio dopo la posa adottando prodotti specifici è una fase di fondamentale importanza per tutti gli interventi successivi e per la manutenzione. Esso consente l'eliminazione sia dei residui superficiali del materiale, sia dei residui della posa stessa – quali malta, colla, vernice, sporco da cantiere di varia natura. Per maggiori consigli e avvertenze si raccomanda di consultare il nostro sito internet nell'apposita sezione "Download".

Avertissements.

Instructions générales de pose.

1. Vérifier le ton, le calibre, le choix et la planéité du matériau avant la pose.
Les litiges concernant le matériau posé ne seront pas acceptés.
2. Les machines électroniques qui déterminent le calibre sont étalonnées avec une tolérance de 1,2 mm.
Le matériau pas rectifié doit être posé avec un joint minimum de 3 mm. Le matériau rectifié doit être posé avec un joint minimum de 2 mm.
3. Les carreaux à bords ondulés ne sont volontairement pas calibrés ; par conséquent, ils doivent être posés avec un joint minimum de 5 mm, en tenant compte des tolérances des points maximum et minimum des bords.
4. L'utilisation de marqueurs sur la surface des carreaux pendant la pose est déconseillée.

Avant la pose, il est recommandé de vérifier le ton, le calibre et le choix. Notre matériau est délibérément produit et sélectionné avec de légères variations de ton pour rehausser les effets des graphiques et des couleurs.

Il est également nécessaire d'utiliser des carreaux provenant de différentes boîtes pendant la pose. L'utilisation d'un matériau autre que celui commandé ou défectueux implique l'acceptation des caractéristiques qualitatives et exclut les réclamations.

La norme ISO EN 14411 autorise une tolérance allant jusqu'à 5 % de matériau non conforme.

Tout défaut visible doit être écarté avant la pose.

Pose de formats rectangulaires.

Pour les formats rectangulaires ou les grands formats, l'utilisation d'outils de nivellement pour la pose est considérée comme essentielle. Leur utilisation permet de niveler parfaitement les carreaux entre eux. Plus précisément, les formats rectangulaires d'une longueur de 60 cm ou plus doivent être posés avec un décalage minimum de 15 à 20 cm.

Il est fortement conseillé de confier la pose à un personnel expérimenté qui, après avoir vérifié la planéité correcte et la qualité du matériau, contribuera à l'exécution impeccable du travail.

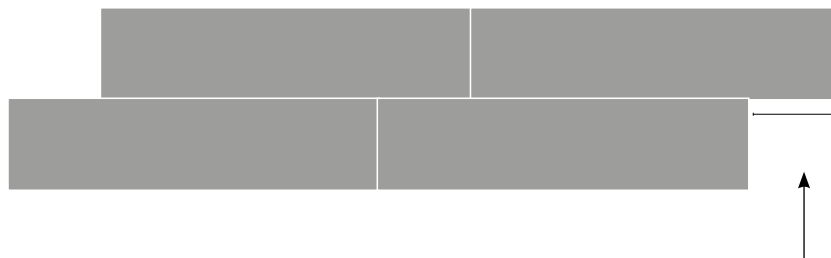

7,5 / 15 cm

Pose surélevée.

Dans le cas d'une pose surélevée, une vérification minutieuse de la conformité des systèmes de support – tels que la chape, les pieds, les solives – par rapport à l'utilisation prévue est recommandée.

La pose doit tenir compte du format et des recommandations du catalogue pour adopter le nombre de pieds nécessaire.

Dans le cas d'une pose surélevée en extérieur, une pente minimale de 2 % doit être appliquée pour permettre l'écoulement de l'eau.

La tension superficielle naturelle du matériau d'une épaisseur de deux centimètres peut entraîner une stagnation de l'eau: si, malgré le respect de la pente minimale de pose, un écoulement régulier de l'eau n'est pas obtenu, l'application de produits spécifiques répertoriés dans le manuel technique sur la surface de deux centimètres est recommandée.

Une mesure supplémentaire consiste à utiliser des clips métalliques à insérer entre chaque dalle pour briser la tension superficielle de l'eau.

Recommended support placement.

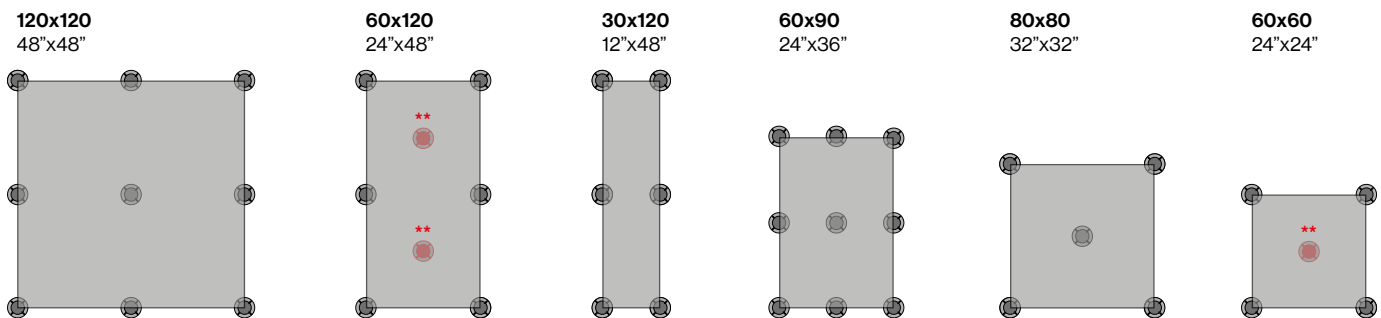

** Lors de la pose de carrelage de sol d'une hauteur supérieure à 10 cm, il est recommandé d'utiliser un support supplémentaire au centre de la dalle.

Pose à joint ouvert.

La pose à joint ouvert est recommandée dans les environnements soumis à des niveaux élevés de contraintes mécaniques et hydrothermiques, car elle réduit le module d'élasticité du carrelage, réduisant ainsi le risque de soulèvement, de détachement ou de fissuration du revêtement de sol fini.

Utilisation de joints techniques.

Les joints techniques sont insérés dans les joints pour augmenter la résistance du matériau posé aux contraintes mécaniques et thermo-hygro-métriques. L'utilisation de joints est particulièrement importante dans la pose de grands formats pour prévenir les problèmes critiques dus aux tassements.

Les joints techniques sont divisés en:

- joints périphériques, insérés le long de la limite de la zone à revêtir et au niveau de tous les éléments de construction;
- joints de fractionnement, qui affectent l'épaisseur de la dalle, de son adhésif et 1/3 de la chape (dimensionnement des joints de fractionnement de champ, 24-25 m² pour les environnements intérieurs, 9-10 m² pour les environnements extérieurs);
- joints de dilatation, qui affectent uniquement l'épaisseur de la dalle et de l'adhésif.

Indice de variation de teinte.

Chaque matériau du catalogue a un indice de variation de ton (V1-V5) : les carreaux en grès cérame reproduisent en effet des matériaux naturels, et certains effets graphiques sont intentionnellement recherchés pour obtenir une plus grande authenticité. Une précaution de base pour la pose de tout produit consiste à alterner soigneusement les différentes teintes, en prenant les carreaux par groupes de 3-4 pièces à la fois dans au moins cinq boîtes différentes. Par conséquent, il est nécessaire de répartir harmonieusement les différentes nuances de couleur qui sont évidentes et de vérifier périodiquement le résultat, en observant une partie du travail effectué à une distance appropriée. **yage après la pose.**

Le lavage après la pose avec des produits spécifiques est une étape cruciale pour toutes les interventions et l'entretien ultérieurs.

Il permet d'éliminer à la fois les résidus superficiels du matériau et les résidus de la pose – tels que le mortier, la colle, la peinture et diverses saletés de chantier.

Pour plus de conseils et d'avertissements, il est recommandé de consulter notre site web dans la section "Download".

Warnungen

Allgemeine Installationshinweise.

1. Überprüfen Sie Farbton, Kaliber, Qualität und Ebenheit, bevor Sie das Material verlegen. Reklamationen über verlegtes Material werden nicht akzeptiert.
2. Die elektronischen Maschinen, die das Kaliber ermitteln, werden mit einer Toleranz von 1,2 mm kalibriert. Nicht rektifiziertes Material muss mit einer Mindestfuge von 3 mm verlegt werden. Rektifiziertes Material muss mit einer Mindestfuge von 2 mm verlegt werden.
3. Fliesen mit gewellten Seiten sind bewusst nicht kalibriert, deshalb müssen sie mit einer Mindestfuge von 5 mm verlegt werden, die deren Toleranzen der maximalen und minimalen Kantenabstände berücksichtigt.
4. Wir raten davon ab, während der Verlegung einen Marker auf der Oberfläche der Fliesen zu verwenden.

Zur Vorbereitung der Verlegung empfiehlt es sich, den Ton, das Kaliber und die Wahl zu prüfen. Unser Material wird bewusst mit leichten Farbunterschieden hergestellt und ausgewählt, die deren Wirkung von Grafiken und Farben verstärken. Es ist auch notwendig, beim Verlegen, Fliesen aus verschiedenen Kartons zu verwenden. Die Verwendung von anderem als dem bestellten oder mangelhaften Material setzt die Anerkennung der qualitativen Eigenschaften voraus und schließt Reklamationen aus. Die Norm ISO EN 14411 sieht eine Toleranz von bis zu 5 % für nicht konformes Material vor. Offensichtliche Mängel müssen vor der Montage beseitigt werden.

Verlegung von rechteckigen Formaten.

Bei rechteckigen oder großformatigen Formaten ist der Einsatz von Nivellierungswerkzeugen für die Verlegung unerlässlich. Ihre Verwendung ermöglicht es, die Fliesen perfekt zueinander zu nivellieren. Insbesondere bei rechteckigen Formaten mit einer Länge von 60 cm oder mehr müssen diese mit einem Versatz von mindestens 15-20 cm verlegt werden. Es ist ratsam, die Verlegung erfahrenem Personal anzuvertrauen, das nach Überprüfung der korrekten Ebenheit des Estrichs und der Qualität des Materials zur einwandfreien Ausführung des Auftrags beiträgt.

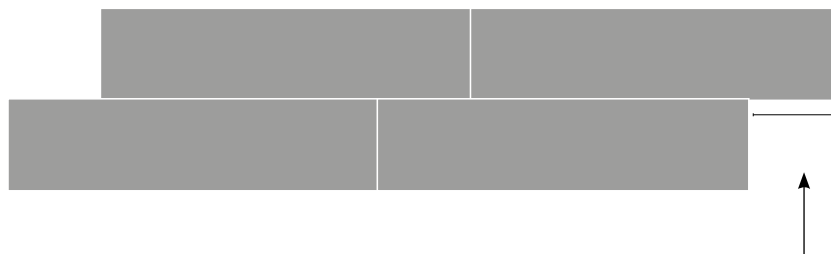

7,5 / 15 cm

Einbau von angeschliffenem oder gehontem Material.

Die Oberfläche des geläpften (LCP) oder gehonten Materials ist naturgemäß empfindlicher auf möglichen Abrieb während der Installation. Zur Vermeidung von Kratzern, wird bei allen Handhabungs- und Installationsvorgängen bis zum Ende der Arbeiten wird maximale Sorgfalt empfohlen, die durch auf der Baustelle vorhandene abrasive Elemente wie Steine, Nägel, agglomerierte Materialien, Schleifpulver und Werkzeugkästen verursacht werden. Nach Abschluss der Verlegung ist in allen weiteren Phasen der Fertigstellung und Reinigung der Baustelle ein ausreichender Schutz des verlegten Bodens erforderlich.

Überprüfung des Untergrundes.

Bevor Sie mit der Installation fortfahren, wird empfohlen, sicherzustellen, dass der Untergrund sauber und eben ist und alle Qualitätskriterien für eine korrekte Installation erfüllt. Ebenso muss der Kleber für Untergrund- und Keramikfliese, deren Einsatz- und den Betriebszustand geeignet sein. Überprüfen Sie stets das Klebebett: Unter diesem Begriff versteht man den Zustand, in dem die Kleberschicht zwischen Fliesenrückseite und Untergrund möglichst durchgehend, kompakt und hohlraumfrei ist. Um ein korrektes Klebebett zu gewährleisten, insbesondere bei der Verlegung von Großformaten, empfiehlt es sich, auf Doppelspachtelung und anschließendes manuelles Klopfen und mechanische Rütteln zu setzen. Das doppelte Auftragen muss in einer Richtung erfolgen, sowohl auf der Rückseite der Fliese als auch auf dem Zielträger, um die Bildung von Hohlräumen beim Verlegen des Materials zu vermeiden.

Montage auf Stelzen.

Bei aufgeständerter Montage empfiehlt sich eine sorgfältige Prüfung der Konformität der Trägersysteme – wie Estrich, Füße, Balken – hinsichtlich des Verwendungszwecks. Bei der Installation müssen das Format und die Empfehlungen im Katalog berücksichtigt werden, um die erforderliche Stützenanzahl zu erreichen. Bei Stelzlagerinstallation im Freien muss ein Mindestgefälle von 2 % eingehalten werden, um den Wasserfluss zu ermöglichen. Die natürliche Oberflächenspannung des zwei Zentimeter dicken Materials kann tatsächlich zu Wasserstagnation führen: Sollte trotz Einhaltung des Mindestgefälles bei der Installation kein regelmäßiger Wasserfluss erreicht werden, empfehlen wir, auf der zwei Zentimeter großen Oberfläche bestimmte, im technischen Handbuch aufgeführte Produkte aufzutragen. Eine weitere Maßnahme besteht in der Verwendung von Metallklammern, die zwischen jede einzelne Platte gesteckt werden, um die Oberflächenspannung des Wassers zu brechen.

Empfohlene platzierung der stützen.

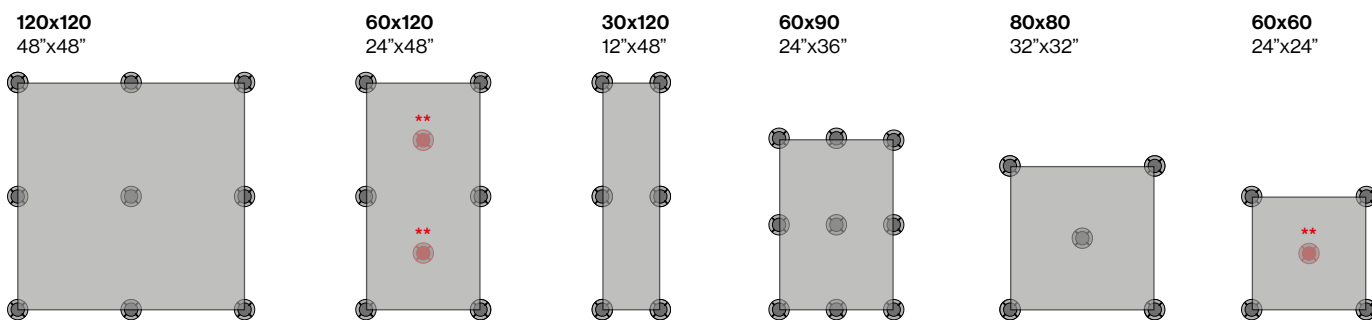

** Für die Verlegung von Böden mit einer Höhe von mehr als 10 cm wird empfohlen, eine zusätzliche Stütze in der Plattenmitte zu verwenden.

Verlegung mit offenen Fugen.

In Umgebungen mit hoher mechanischer und hydrothermischer Beanspruchung empfiehlt sich die Verlegung mit offenen Fugen, da sie die Elastizität des Fliesenbelags verringert und so die Gefahr des Abhebens, Ablösens oder Reißen des fertigen Bodenbelags verringert.

Einsatz technischer Verbindungen.

In die Fugen werden technische Fugen eingebracht mit dem Ziel, die Widerstandsfähigkeit des verlegten Materials gegenüber mechanischen und thermohygrometrischen Beanspruchungen zu erhöhen. Besonders bei der Verlegung großer Formate ist der Einsatz von Fugen wichtig, um kritischen Problemen durch Setzungen vorzubeugen.

Die technischen Gelenke sind unterteilt in:

- Umfangsfugen, die entlang der Grenze der abzudeckenden Umgebung und in Übereinstimmung mit allen Elementen der Konstruktion eingefügt werden;
- Teilungsfugen, die sich auf die Dicke der Platte, ihres Klebers und 1/3 des Estrichs auswirken (Dimensionierung der Teilungsfugen im Querschnitt: 24–25 m² für Innennutzer, 9–10 m² für Außennutzer);
- Dehnungsfugen, die nur die Materialstärke der Platte und des Klebers beeinflussen.

Farbindex.

Jedes Material im Katalog verfügt über einen Farbindex (V1-V5): Feinsteinzeugfliesen ahmen natürliche Materialien nach und einige grafische Effekte werden bewusst angestrebt, um eine größere Authentizität zu erzielen. Ein grundlegender Trick bei der Installation eines Produkts besteht darin, die verschiedenen Farbtöne sorgfältig abzuwechseln, indem Sie die Fliesen in Gruppen von jeweils 3 bis 4 Stück aus mindestens fünf verschiedenen Kartons entnehmen.

Daher ist es notwendig, die verschiedenen Farbnuancen, die entstehen, harmonisch zu verteilen und das Ergebnis regelmäßig zu überprüfen, indem man einen Teil der durchgeführten Arbeit aus angemessener Entfernung beobachtet.

Reinigung nach der Installation.

Das Waschen nach der Installation mit spezifischen Produkten ist eine Phase von grundlegender Bedeutung für alle nachfolgenden Eingriffe und Wartungsarbeiten. Es ermöglicht die Beseitigung sowohl von oberflächlichen Materialrückständen als auch von Rückständen aus der Montage selbst – wie z. B. Mörtel, Leim, Farbe, Baustellenschmutz verschiedener Art.

Für weitere Ratschläge und Warnungen empfehlen wir Ihnen, unsere Website im Bereich „Download“ zu konsultieren.

Advertencias

Instrucciones generales de colocación.

1. Verificar el tono, calibre, selección y planicidad antes de la instalación del material.
No se aceptarán reclamaciones sobre material instalado.
2. Las máquinas electrónicas que establecen el calibre están calibradas con una tolerancia de 1,2 mm.
El material natural debe instalarse con una junta mínima de 3 mm.
El material rectificado debe instalarse con una junta mínima de 2 mm.
3. Las baldosas con lados ondulados están deliberadamente sin calibrar, por lo tanto, deben instalarse con una junta mínima de 5 mm que tenga en cuenta las tolerancias de los puntos máximos y mínimos de los bordes.
4. Se desaconseja el uso de rotulador sobre la superficie de las baldosas durante la instalación.

En la preparación de la colocación, se recomienda verificar el tono, el calibre y la selección. Nuestro material se produce y selecciona deliberadamente con ligeras diferencias de tonalidad que realzan los efectos de las gráficas y los colores. También es necesario utilizar durante la instalación baldosas seleccionadas de cajas diferentes. El uso de material diferente al pedido o defectuoso presupone la aceptación de las características cualitativas y excluye reclamaciones. La normativa ISO EN 14411 prevé una tolerancia de hasta el 5% de material no conforme. Cualquier defecto evidente debe desecharse antes de la instalación.

Colocación de formatos rectangulares.

Para formatos rectangulares o grandes formatos, se considera imprescindible el uso de herramientas niveladoras para la instalación. Su uso permite nivelar perfectamente las baldosas entre sí. En el caso específico de formatos rectangulares con longitud superior o igual a 60 cm, deben colocarse con un desfase mínimo de 15-20 cm. Es muy recomendable confiar la colocación a personal experto que, después de verificar la correcta planicidad de la zona de trabajo y la calidad del material, contribuirá a la impecable ejecución de la instalación.

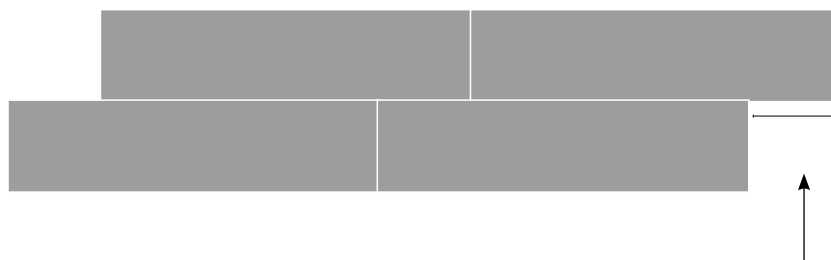

7,5 / 15 cm

Colocación de material pulido o honed.

La superficie del material pulido (LCP) o honed es por su naturaleza susceptible a posibles abrasiones durante la colocación. Se recomienda el máximo cuidado en todas las operaciones de manipulación y colocación hasta el final del trabajo, para evitar arañazos causados por elementos abrasivos presentes en la obra, como piedras, clavos, materiales aglomerados, polvos abrasivos, cajas de herramientas.

Una vez finalizada la colocación, es necesaria una protección adecuada del suelo colocado en todas las fases posteriores de finalización y limpieza de la obra.

Verificación del soporte.

Antes de proceder con la colocación, se recomienda asegurarse de que el soporte esté limpio, nivelado y que posea todos los criterios de calidad para una correcta colocación. Del mismo modo, el adhesivo debe ser adecuado al tipo de soporte y de producto, a la condición de uso y a la condición del ejercicio.

Verificar siempre la cama de adhesión: este término designa la condición en la que la capa de adhesivo entre la parte posterior de la baldosa y el soporte de colocación es lo más continua, compacta y libre de vacíos posible. Para garantizar una correcta cama de adhesión, en particular en la colocación de grandes formatos, se recomienda adoptar el doble encolado, seguido de un posterior batido manual y vibración mecánica. El doble encolado debe realizarse en una única dirección, tanto en la parte posterior de la baldosa como en el soporte de destino, para evitar la formación de vacíos durante la colocación del material.

Colocación elevada.

En caso de colocación elevada, se recomienda una cuidadosa verificación de la conformidad de los sistemas de apoyo, como mortero, pies, travesaños, con respecto al destino de uso. La colocación deberá tener en cuenta el formato y las recomendaciones presentes en el catálogo para adoptar el número necesario de pies. En caso de colocación elevada en exterior, se debe aplicar una pendiente mínima del 2%, con el fin de permitir el desagüe de las aguas. La natural tensión superficial del material engrosado de dos centímetros puede de hecho comportar un estancamiento de agua: en caso de que, aún respetando la pendiente mínima de colocación, no se obtenga un desagüe regular, se recomienda la aplicación en la superficie de dos centímetros de productos específicos enumerados en el manual técnico. Una precaución adicional consiste en el uso de clips metálicos para insertar entre cada losa individual con el fin de romper la tensión superficial del agua.

Colocación recomendada de los soportes.

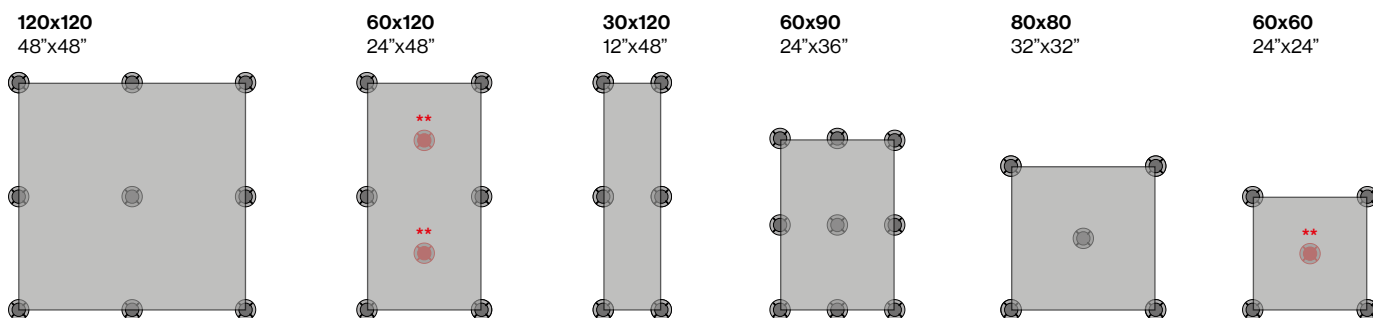

** Para la instalación de suelos con una altura superior a 10 cm, se recomienda utilizar un soporte adicional en el centro de la losa.

Colocación a junta abierta.

La colocación a junta abierta se recomienda en ambientes con niveles de estrés mecánico e higrotérmica elevados, ya que reduce el módulo de elasticidad del alicatado, disminuyendo así el riesgo de levantamiento, desprendimiento o fisuración del pavimento terminado.

Utilización de juntas técnicas.

Las juntas técnicas se insertan en las juntas con el fin de aumentar la resistencia del material colocado al estrés mecánico y termo-higrométricas. La utilización de juntas resulta particularmente importante en la colocación de grandes formatos con el fin de prevenir problemas debidos a los asentamientos. Las juntas técnicas se dividen en:

- juntas perimetrales, insertadas a lo largo del límite del ambiente a revestir y en correspondencia de todos los elementos de la construcción;
- juntas de fraccionamiento, que afectan el espesor de la baldosa, de su adhesivo y 1/3 de la superficie de trabajo (dimensionamiento juntas de fraccionamiento campo, 24-25 m² ambientes interiores, 9-10 m² ambientes exteriores);
- juntas de dilatación que afectan solo el espesor de la baldosa y del adhesivo.

Índice de destonificación.

Cada material en el catálogo presenta un índice de destonificación (V1-V5): las baldosas de gres porcelánico replican de hecho materiales naturales y algunos efectos gráficos se buscan deliberadamente para obtener una mayor autenticidad. Una precaución básica para la colocación de cualquier producto es alternar con cuidado las diferentes tonalidades seleccionando las baldosas en grupos de 3-4 piezas de al menos cinco cajas diferentes. Por lo tanto, es necesario distribuir de manera armoniosa los diferentes matices de color que se evidencian y controlar periódicamente el resultado, observando desde una distancia apropiada una porción de trabajo realizada.

Limpieza después de la colocación.

El lavado después de la colocación optando por productos específicos es una fase de fundamental importancia para todas las intervenciones sucesivas y para el mantenimiento. Permite la eliminación tanto de los residuos superficiales del material como de los residuos de la colocación misma, como mortero, cola, pintura, suciedad de obra de diversa naturaleza.

Para mayores consejos y advertencias, se recomienda consultar nuestro sitio web en la sección correspondiente "Descargas".